

# GRÁFICOS

En este apartado se incluyen croquis-esquemas de todas aquellas operaciones que deben evitarse durante la ejecución de la obra. Además, también aparecen dibujos de los distintos elementos de protección y prevención.

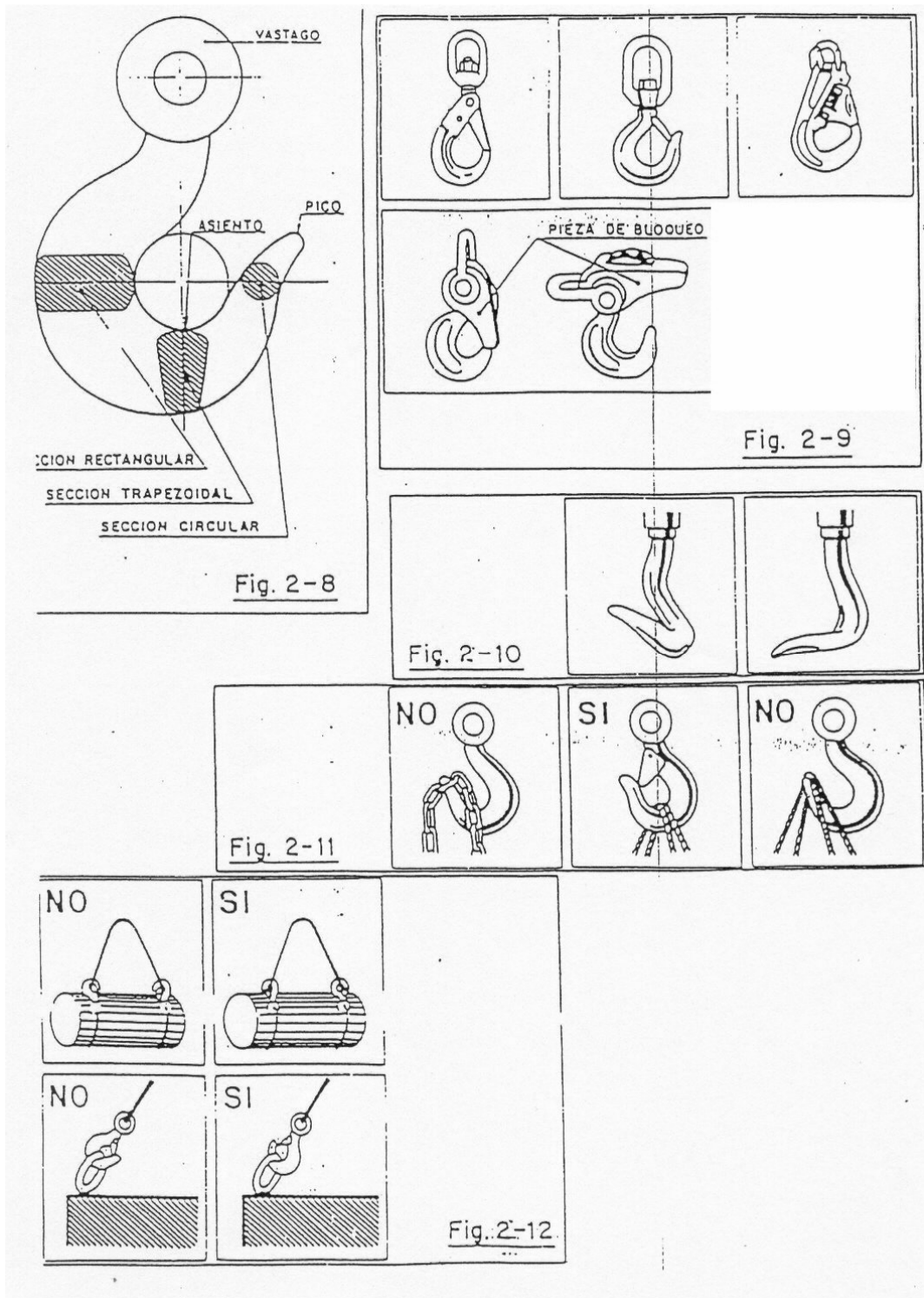

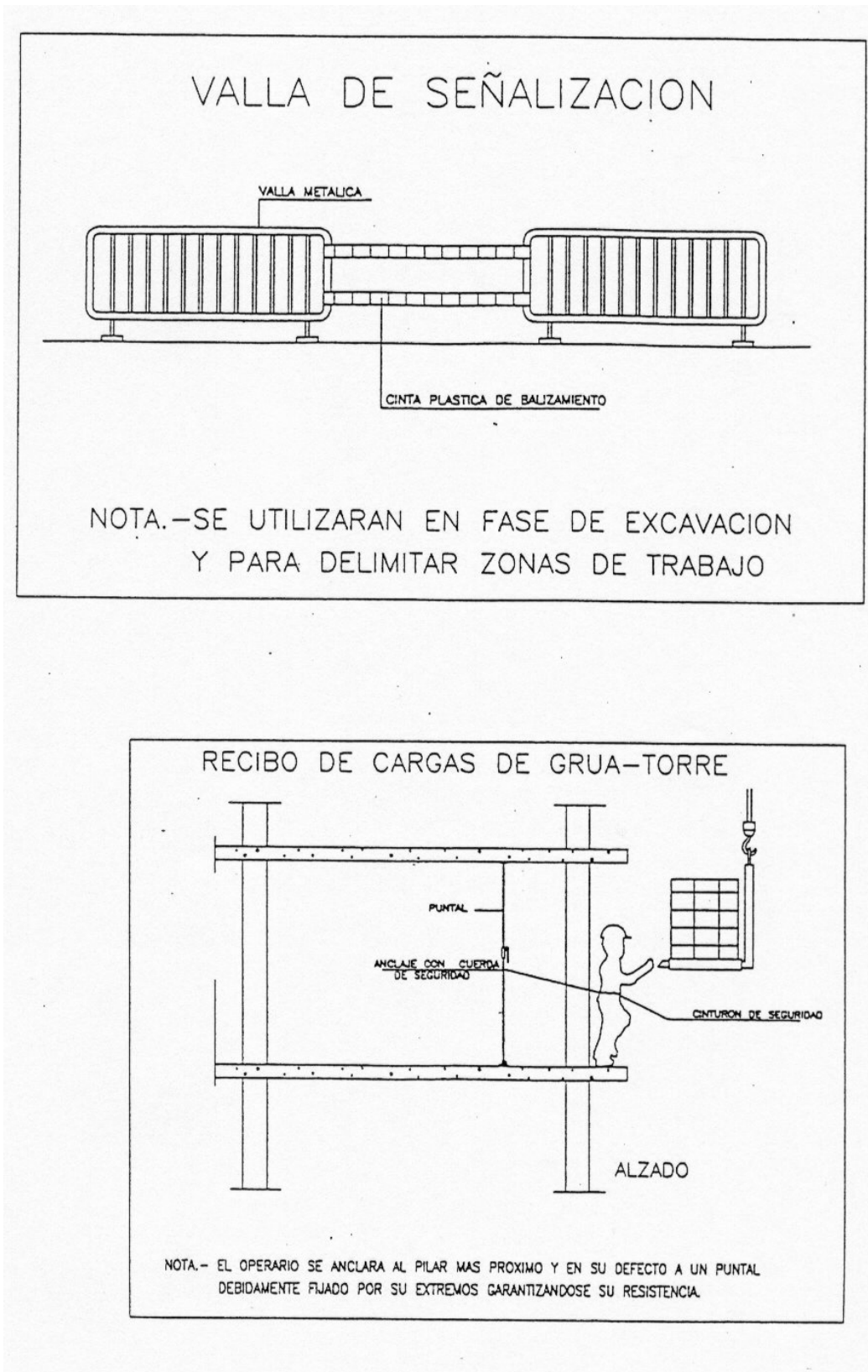

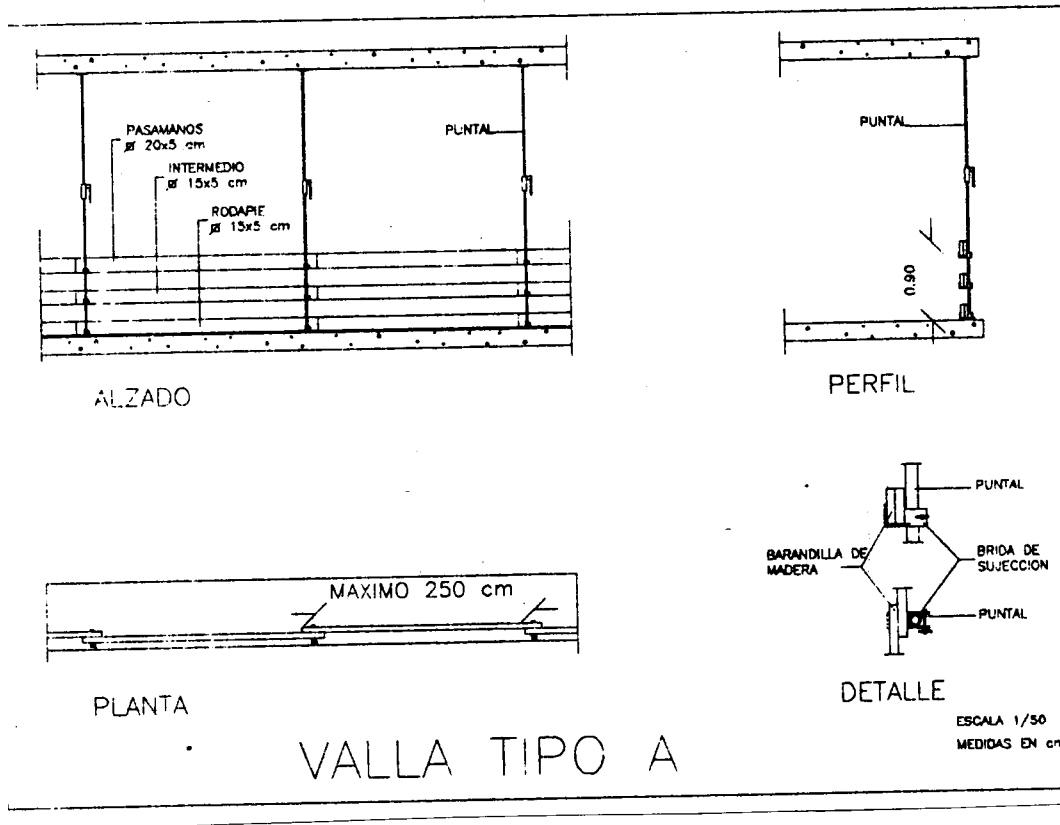

LEYENDA

①	EXTINTOR
②	PUNTO DE LUZ
③	VALLA TIPO B
④	VALLA DE SEÑALIZACION
⑤	VALLA DE ESCALERAS
⑥	VALLA TIPO A

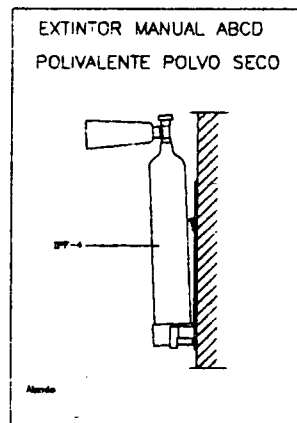

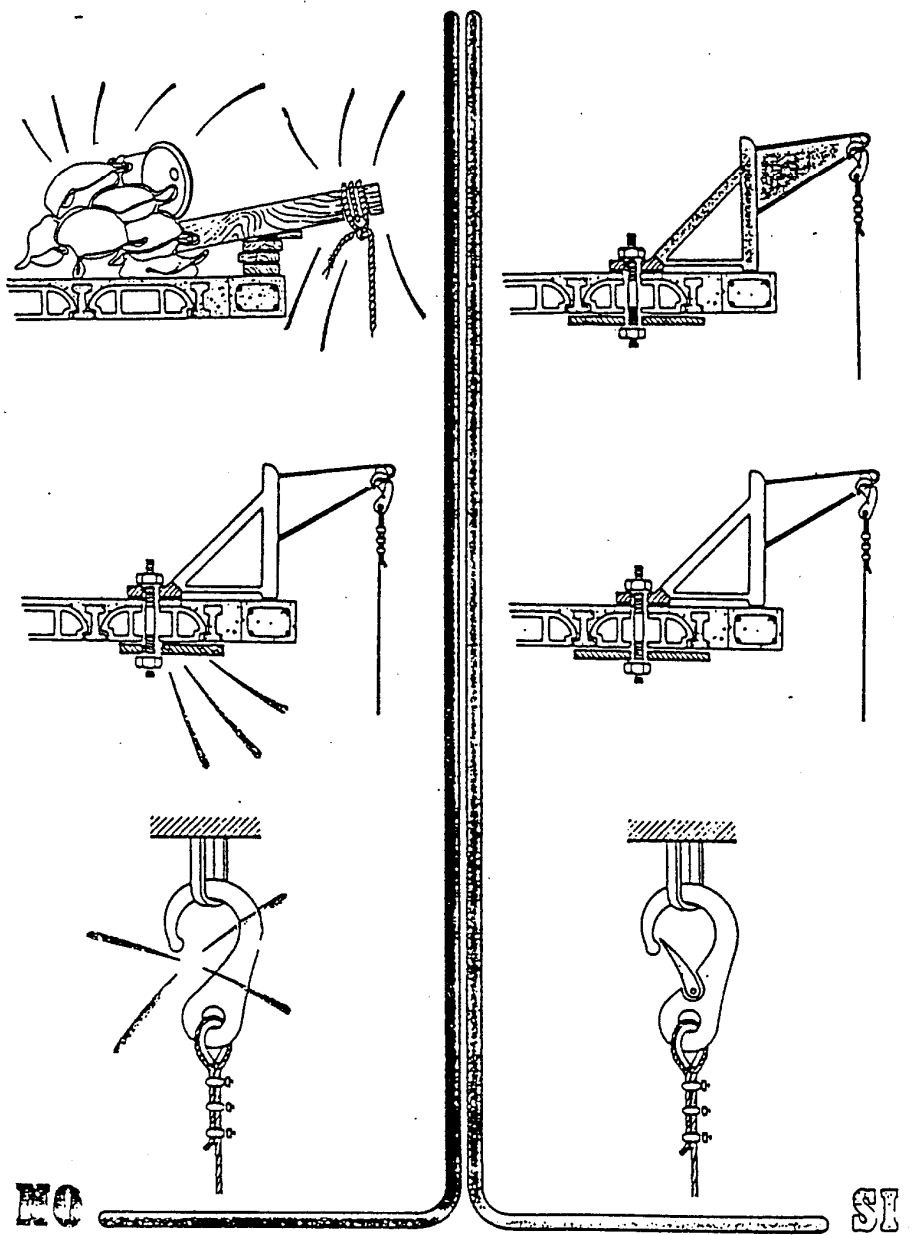

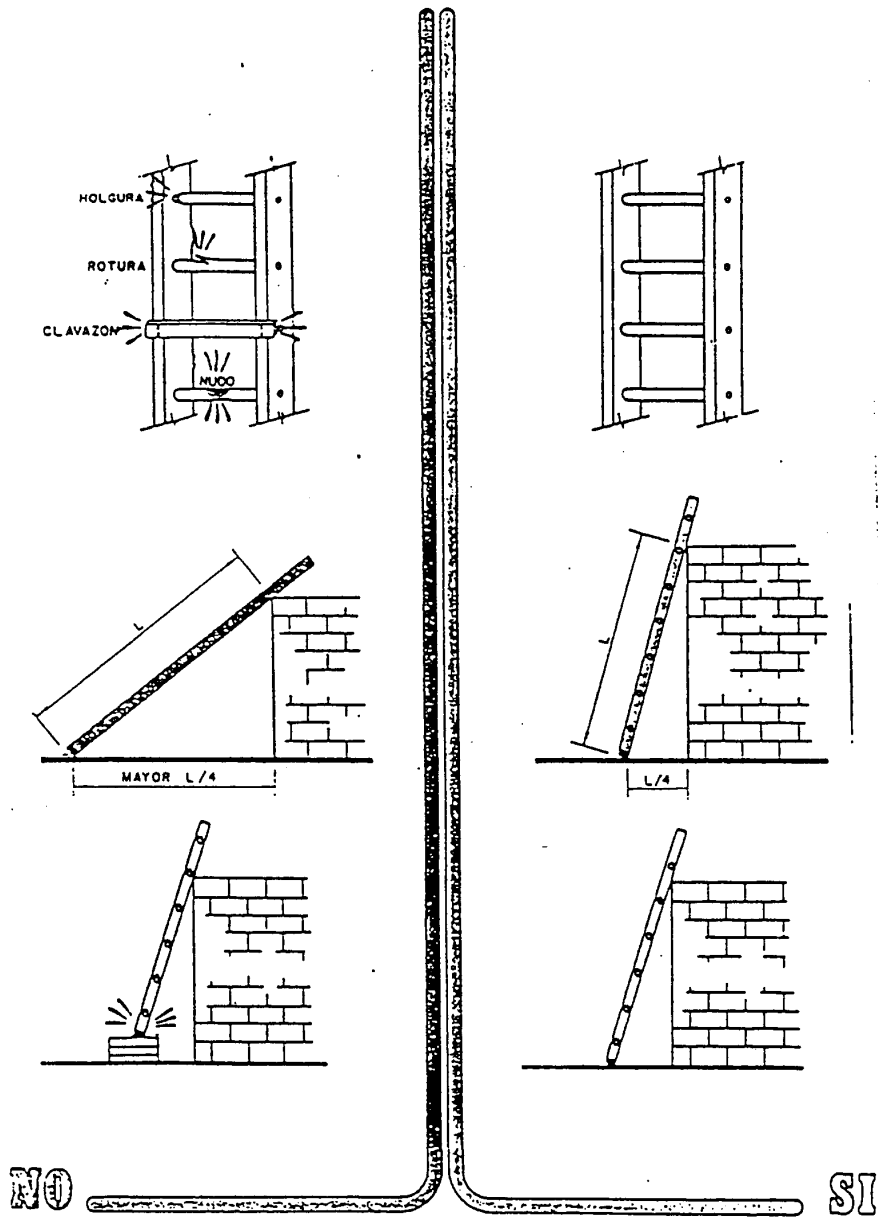

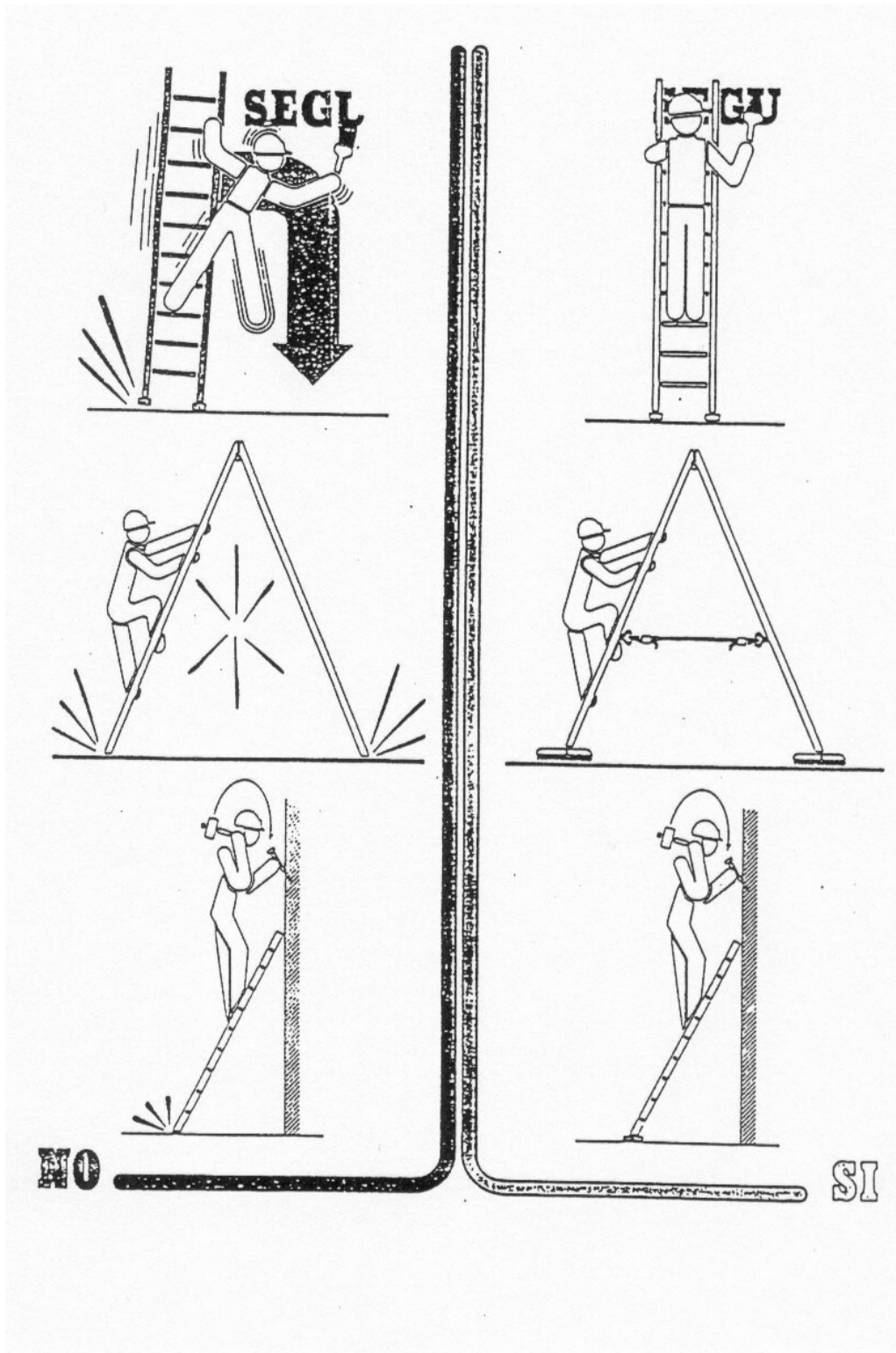

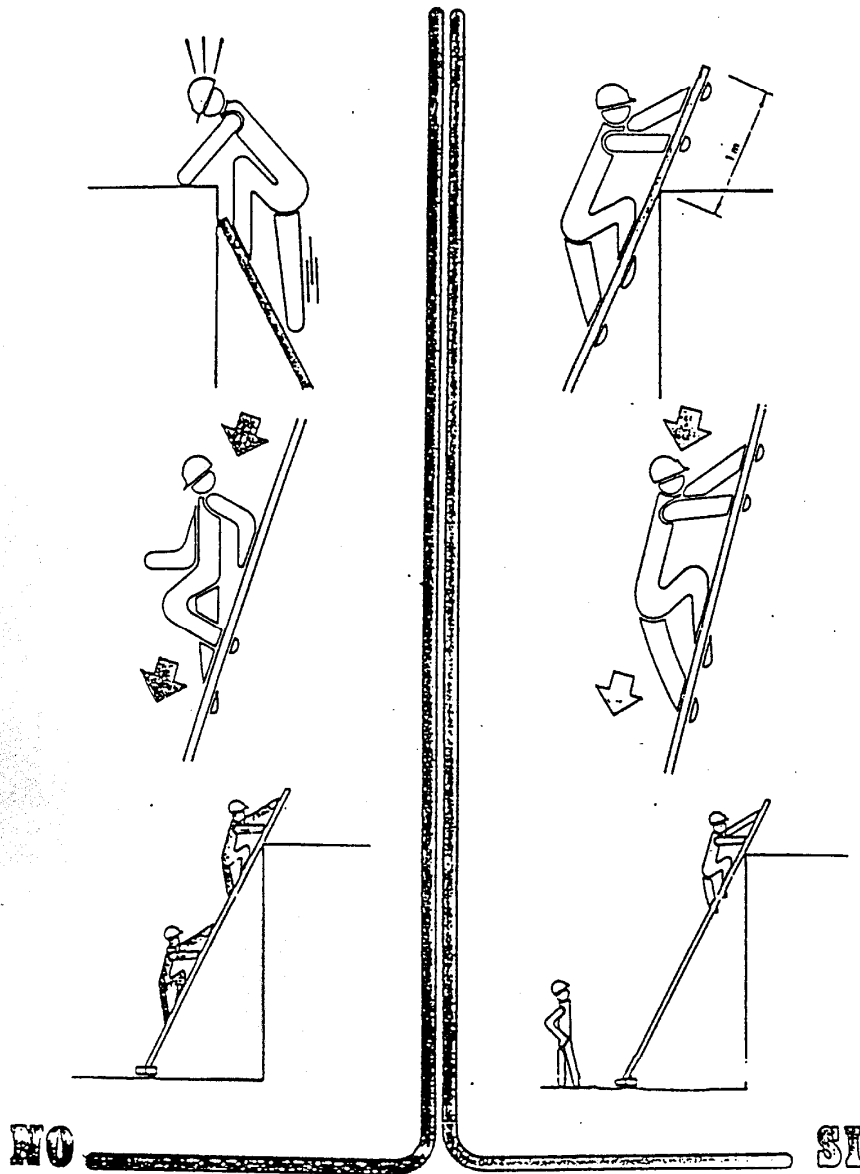



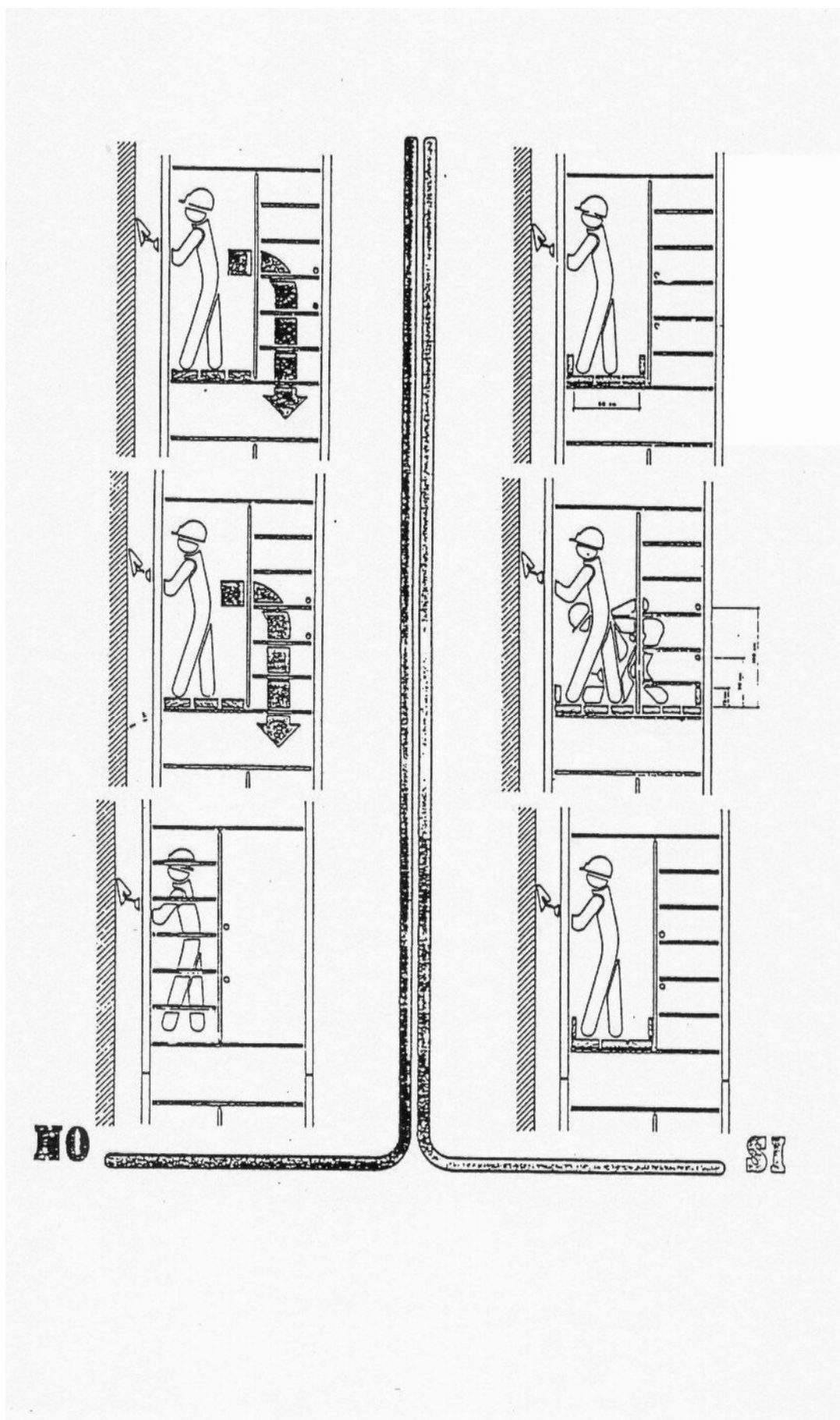

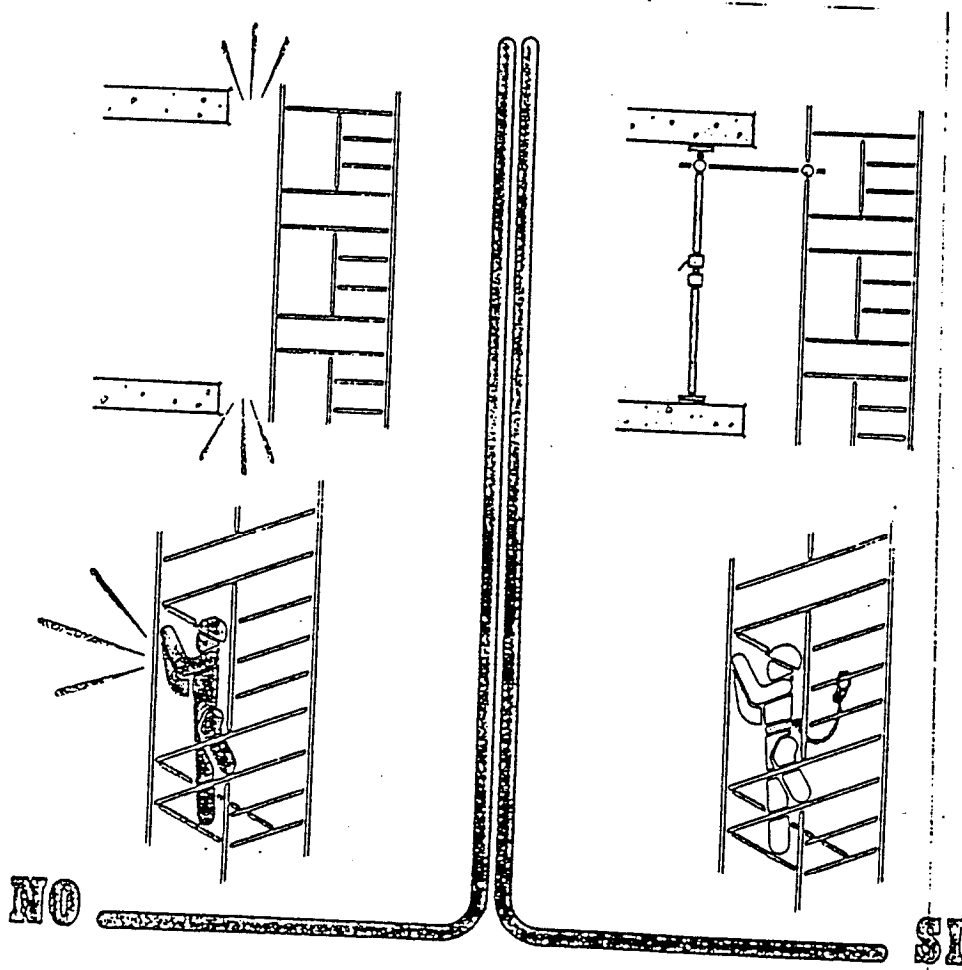

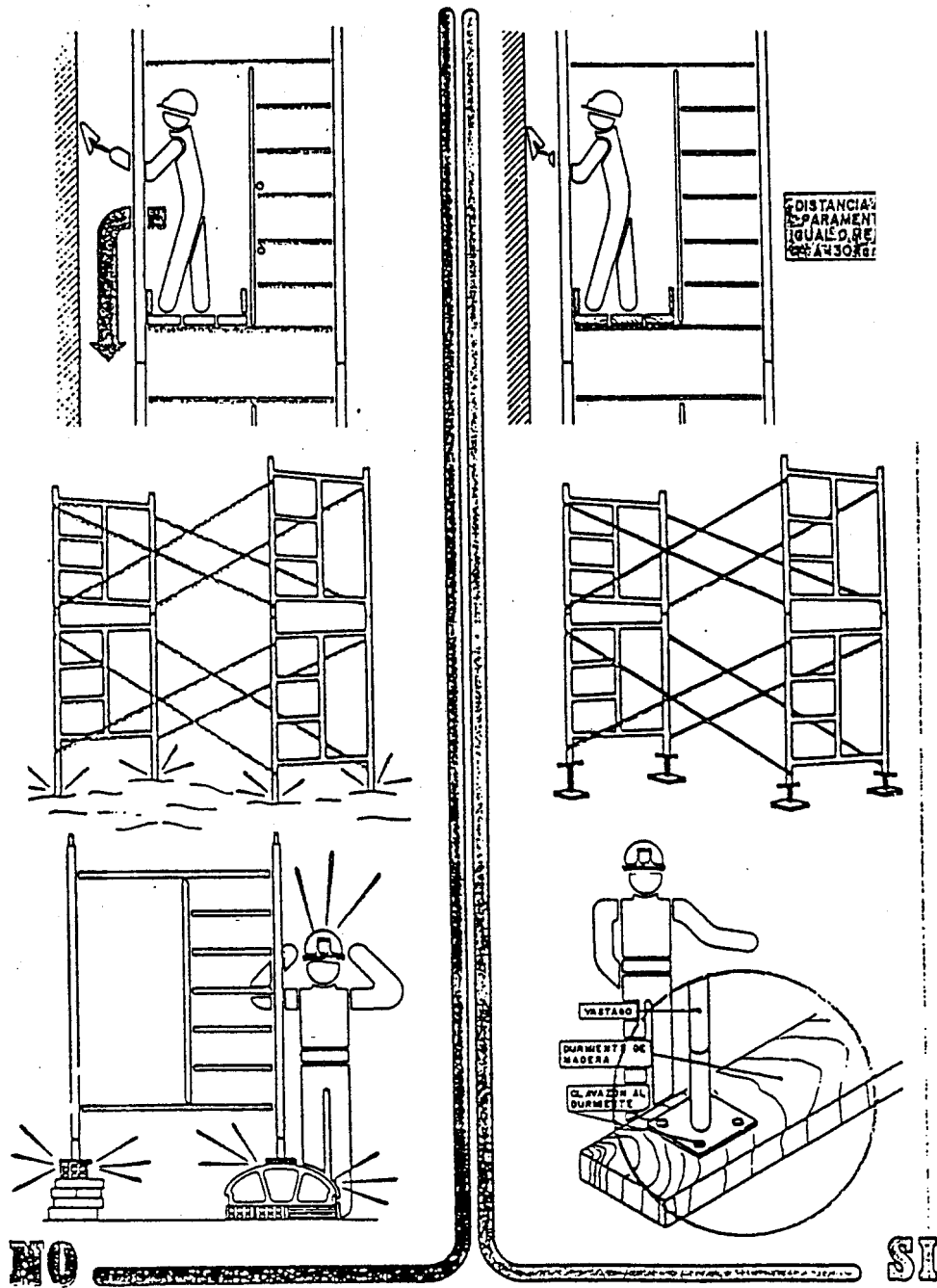

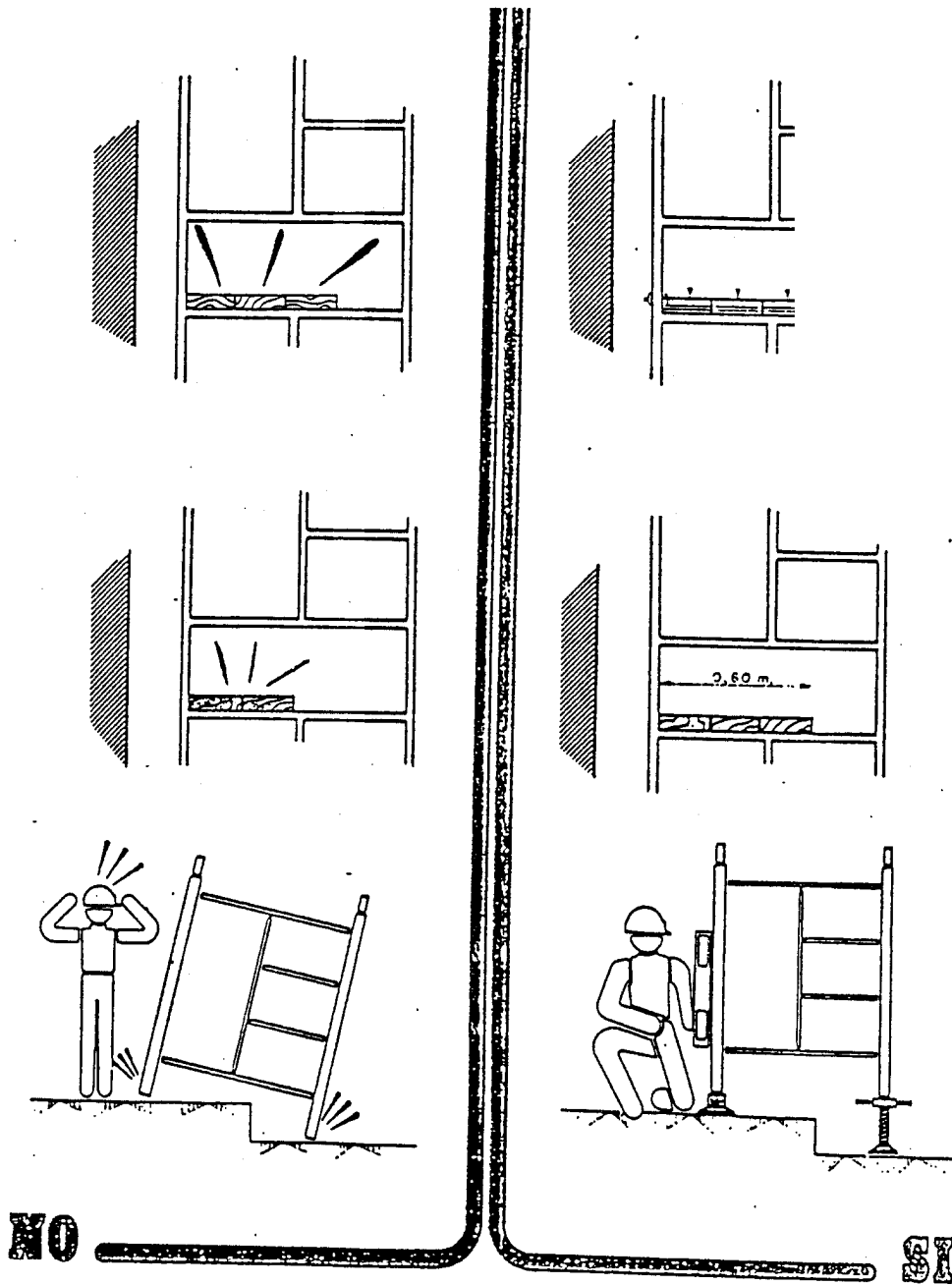

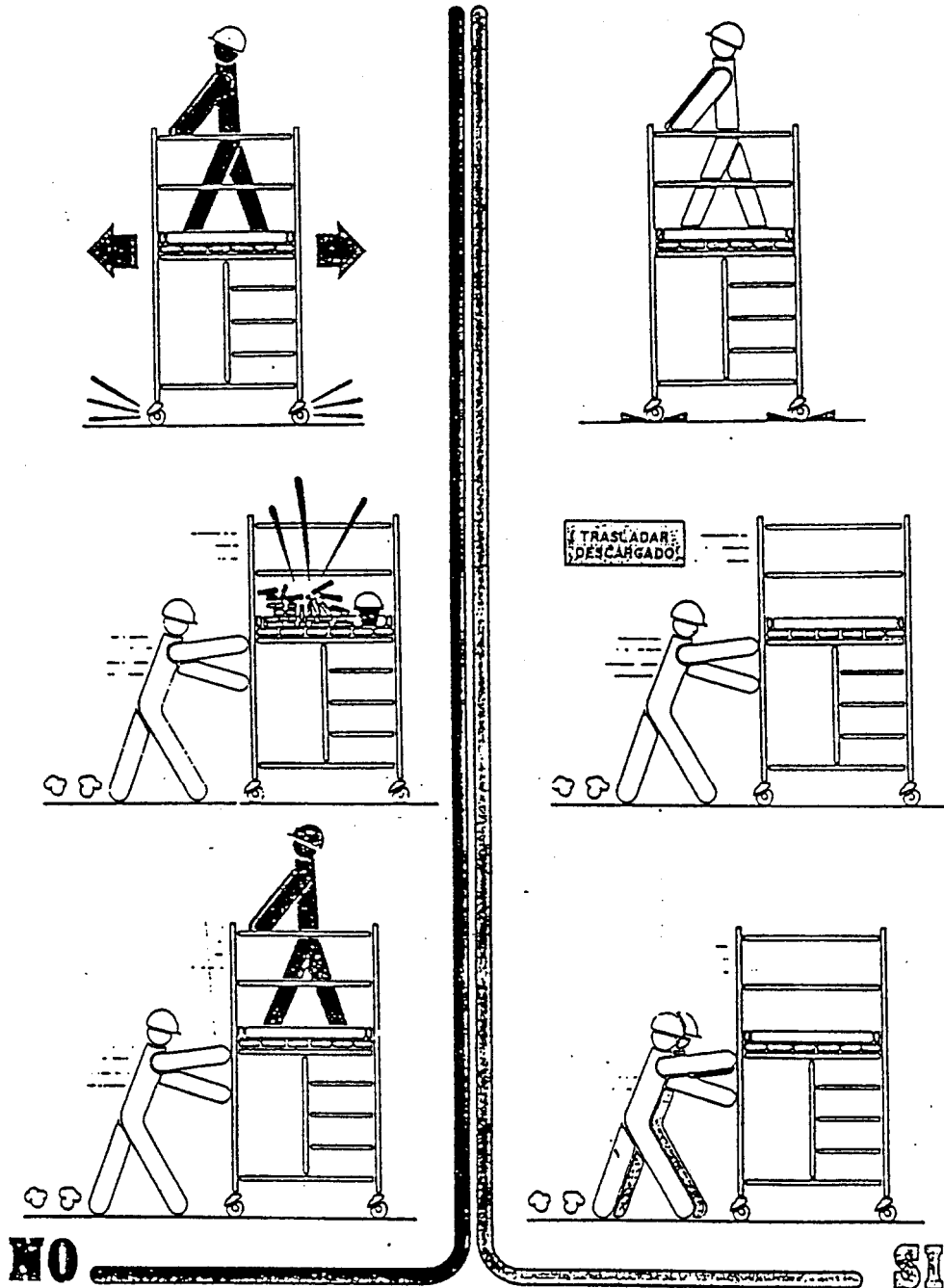

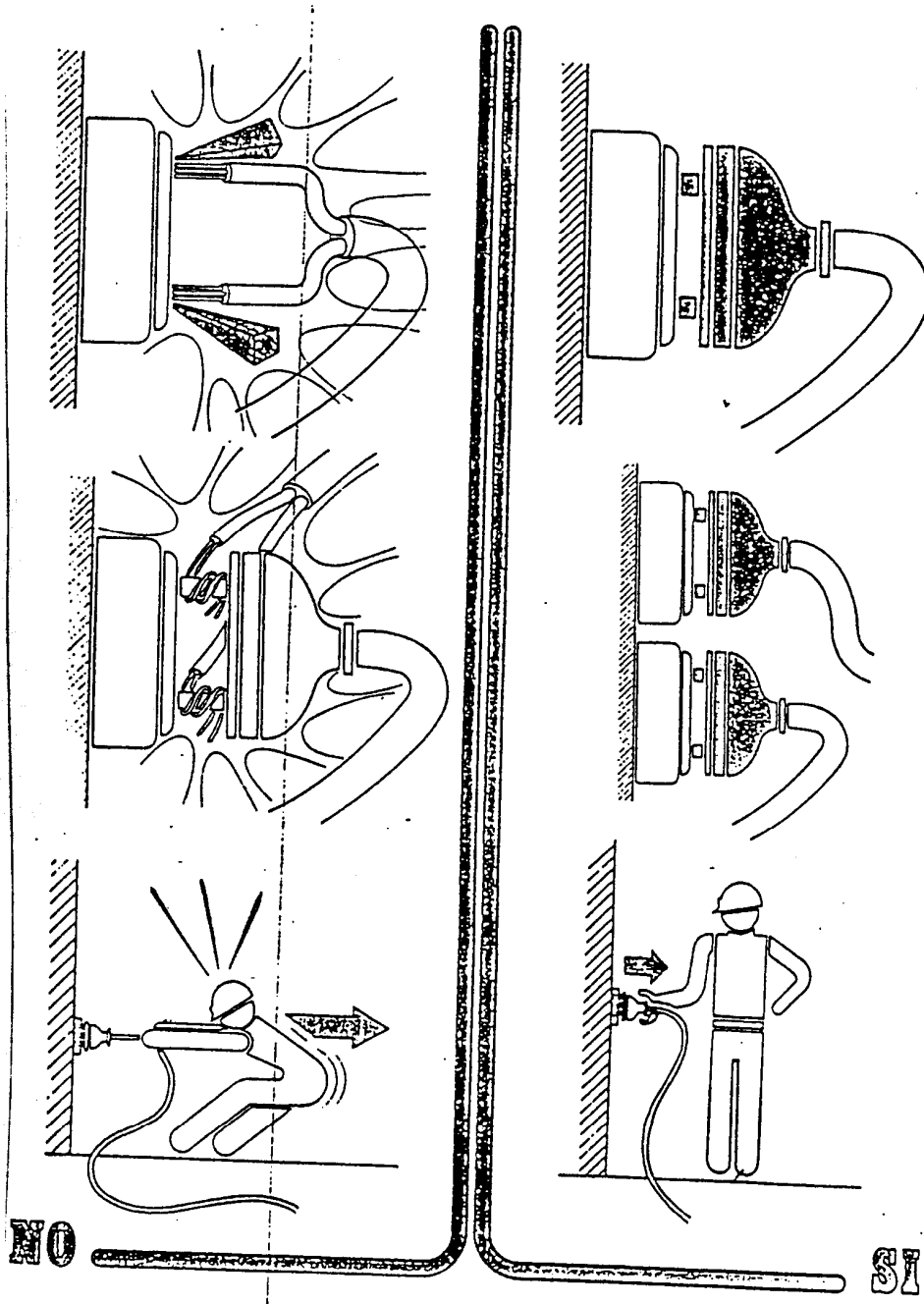

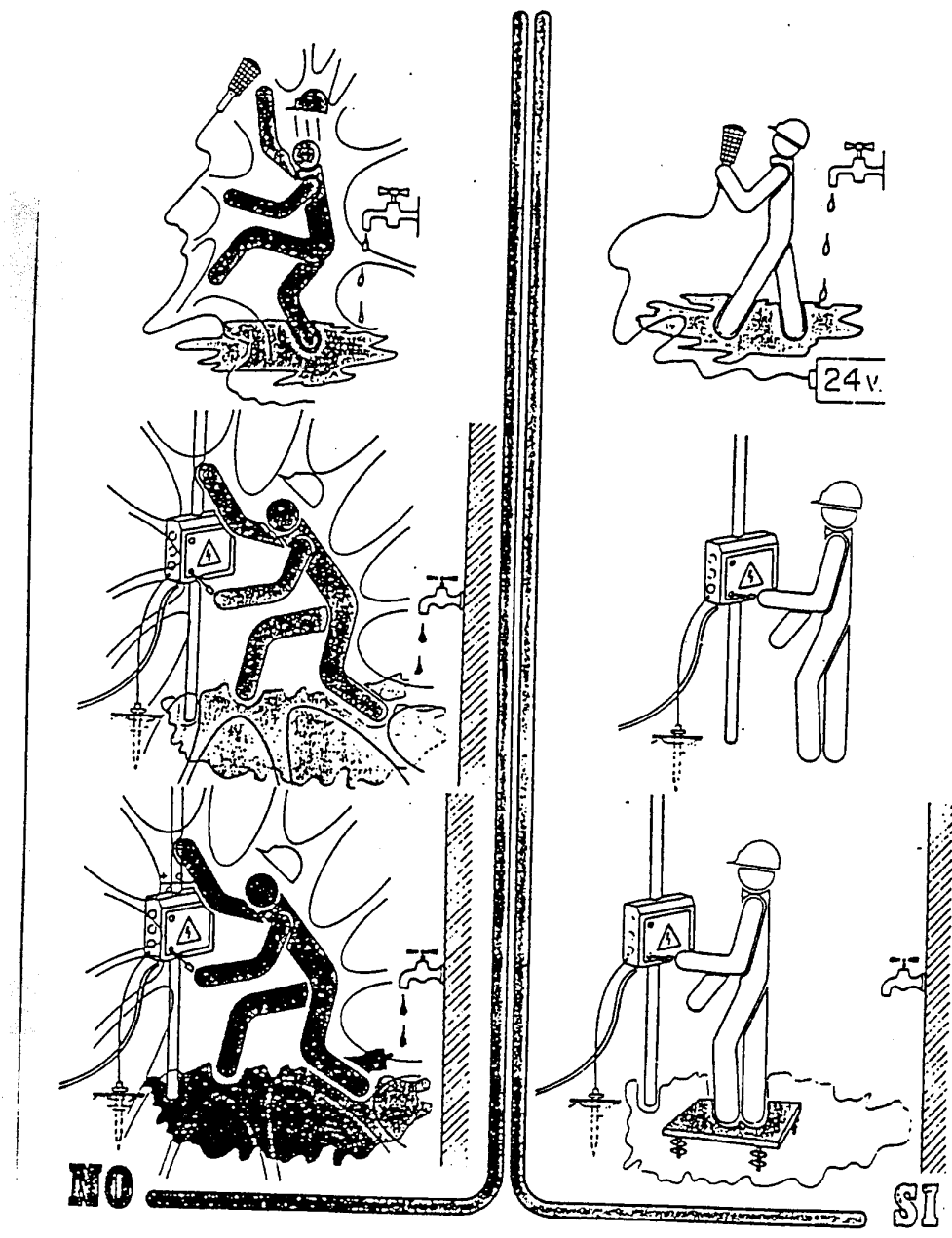

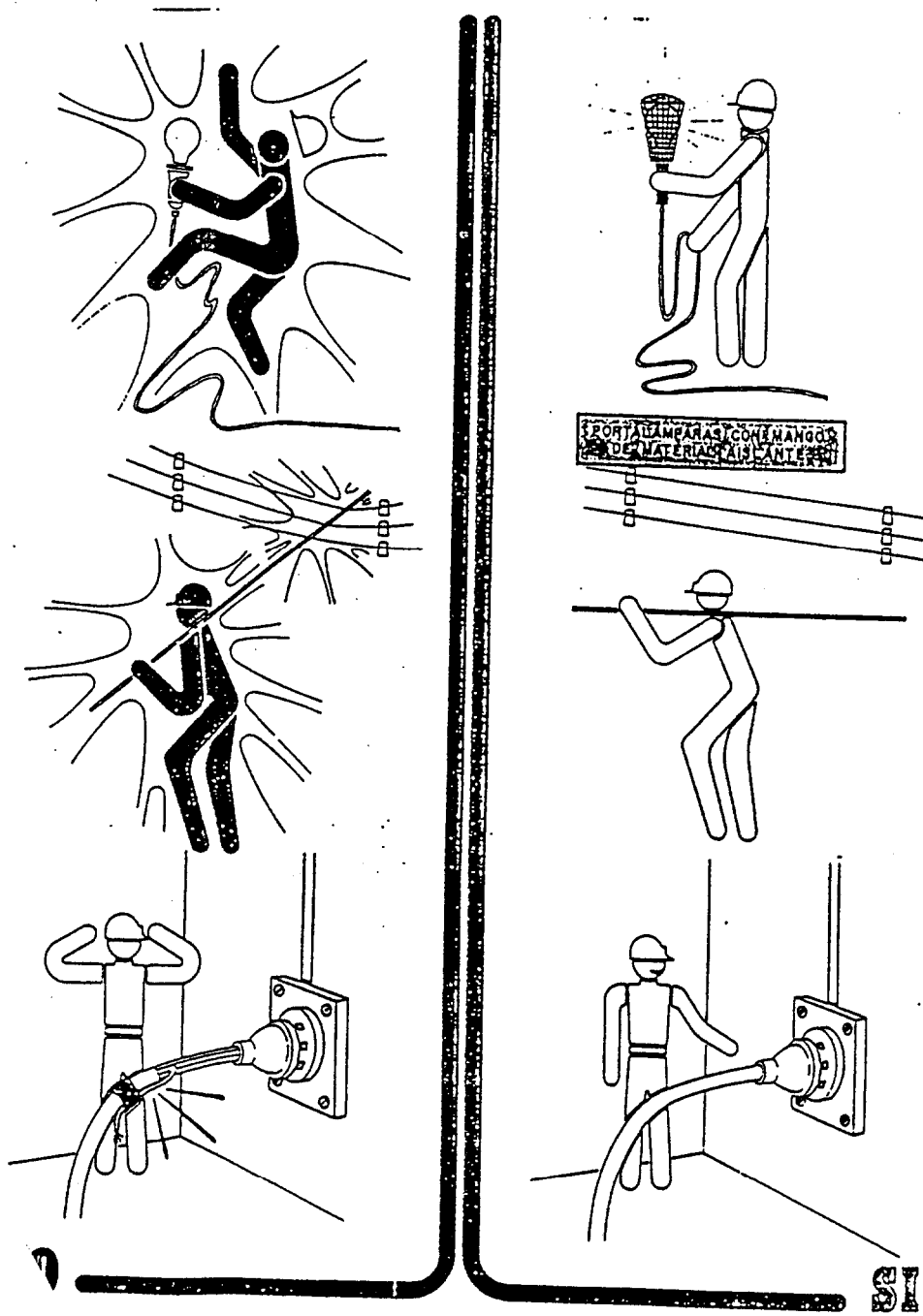



PROTECCION HUECOS VERTICALES

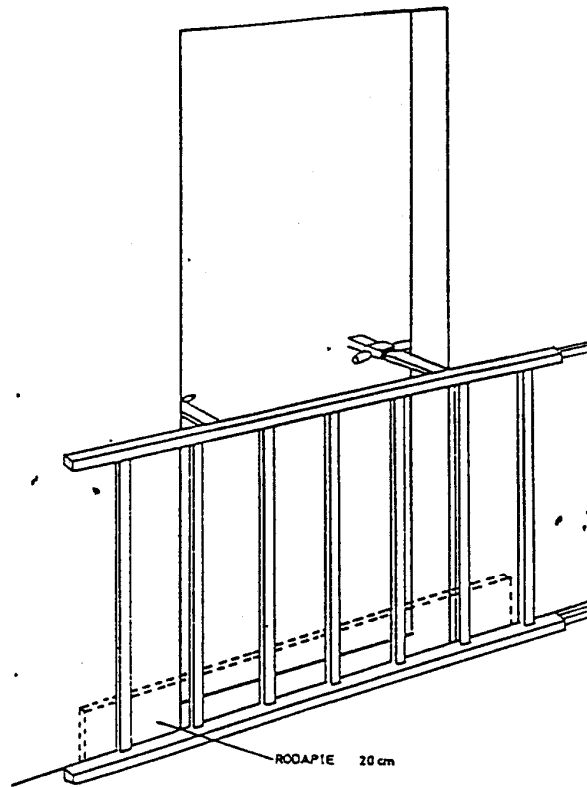

MARQUESINAS DE PROTECCION

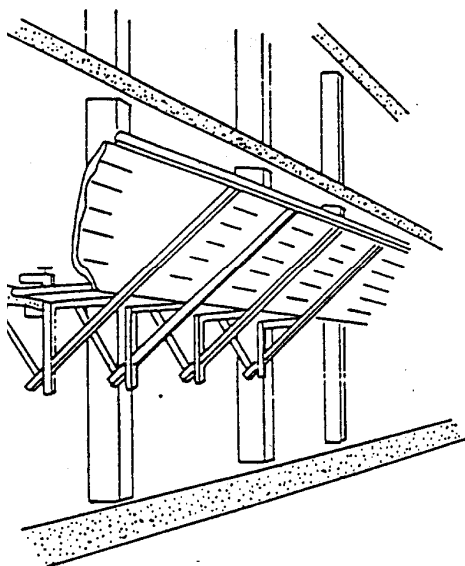

COLOCACION DE REDES

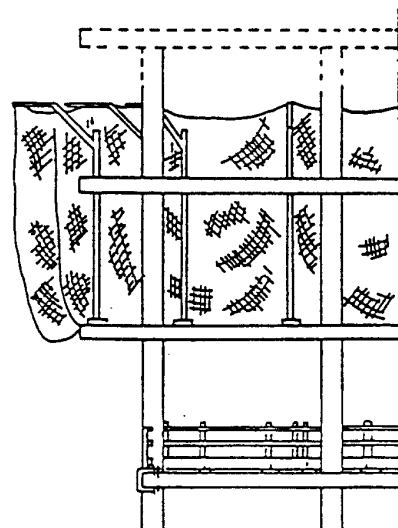

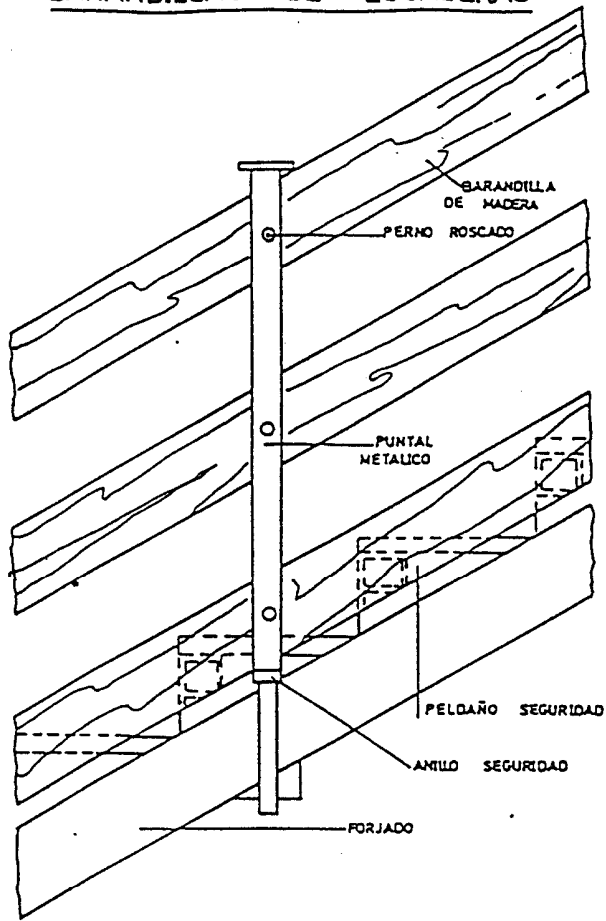

BARANDILLAS DE ESCALERAS

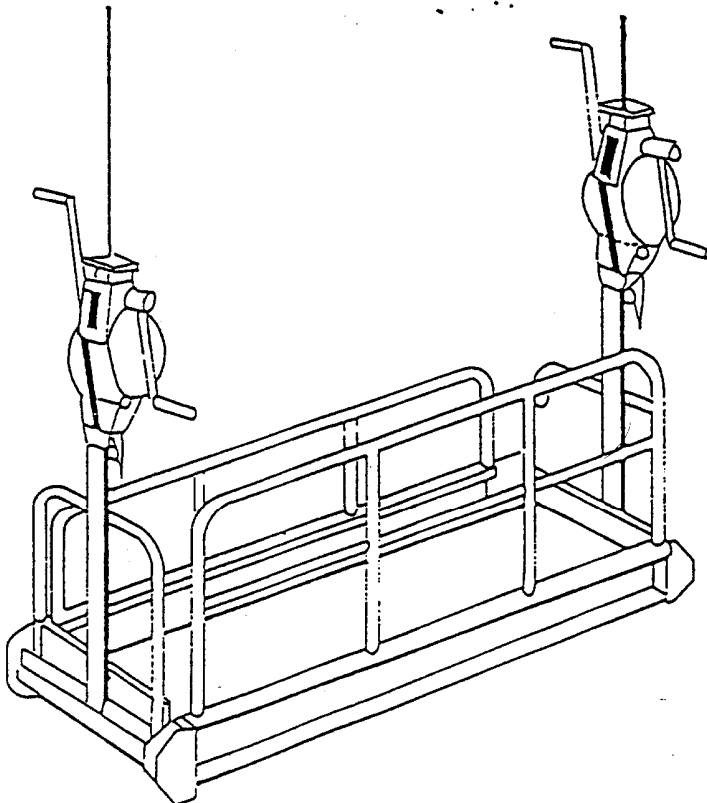

ANDAMIOS



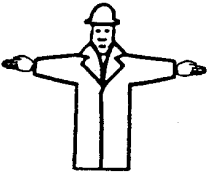

**A) GESTOS GENERALES**



Significado	Descripciones	Ilustración
Comienzo Atención Toma de mando	Los dos brazos extendidos de forma horizontal, las palmas de las manos hacia adelante	
Alto Interrupción Fin del movimiento	El brazo derecho extendido hacia arriba, la palma de la mano derecha hacia adelante	
Fin de las operaciones	Las dos manos juntas a la altura del pecho	

## SEÑALIZACIÓN DE SEGURIDAD

**B) MOVIMIENTOS VERTICALES**

Significado	Descripción	Ilustración
Izar	Brazo derecho extendido hacia arriba, la palma de la mano derecha hacia adelante describiendo lentamente un círculo	
Bajar	Brazo derecho extendido hacia abajo, palma de la mano derecha hacia el interior, describiendo lentamente un círculo	
Distancia vertical	Las manos indican la distancia	

## C) MOVIMIENTOS HORIZONTALES

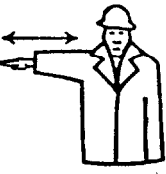
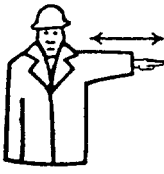
Significado	Descripción	Ilustración
Avanzar	Los dos brazos doblados, las palmas de las manos hacia el interior, los antebrazos se mueven lentamente hacia el cuerpo	
Retroceder	Los dos brazos doblados, las palmas de las manos hacia el exterior, los antebrazos se mueven lentamente, alejándose del cuerpo	
Hacia la derecha Con respecto al encargado de las señales	El brazo derecho extendido más o menos en horizontal, la palma de la mano derecha hacia abajo, hace pequeños movimientos lentos indicando la dirección	
Hacia la izquierda Con respecto al encargado de las señales	El brazo izquierdo extendido más o menos en horizontal, la palma de la mano izquierda hacia abajo, hace pequeños movimientos lentos indicando la dirección	

Significado	Descripción	Ilustración
Distancia horizontal	Las manos indican la distancia	

**D) PELIGRO**

Significado	Descripción	Ilustración
Peligro Alto o parada de emergencia	Los dos brazos extendidos hacia arriba, las palmas de las manos hacia adelante	
Rápido	Los gestos codificados referidos a los movimientos se hacen con rapidez	
Lento	Los gestos codificados referidos a los movimientos se hacen muy lentamente	

SEÑALIZACIÓN DE SEGURIDAD



Dirección que  
debe seguirse  
(señal indicativa  
adicional a las  
anteriores)



Primeros auxilios

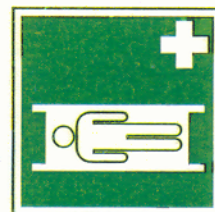

Camilla



Ducha de seguridad



Lavado de los ojos



### SEÑALES RELATIVAS A LOS EQUIPOS DE LUCHA CONTRA INCENDIOS



Manguera para incendios



Escalera de mano



Extintor



Teléfono para la lucha contra incendios



Dirección que debe seguirse (señal indicativa adicional a las anteriores)



Dirección que debe seguirse (señal indicativa adicional a las anteriores)



Dirección que debe seguirse (señal indicativa adicional a las anteriores)

### SEÑALES DE SALVAMENTO O SOCORRO



Vía/salida de socorro



Vía/salida de socorro



Vía/salida de socorro



Vía/salida de socorro

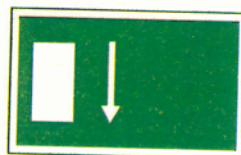

Vía/salida de socorro



Teléfono de salvamento

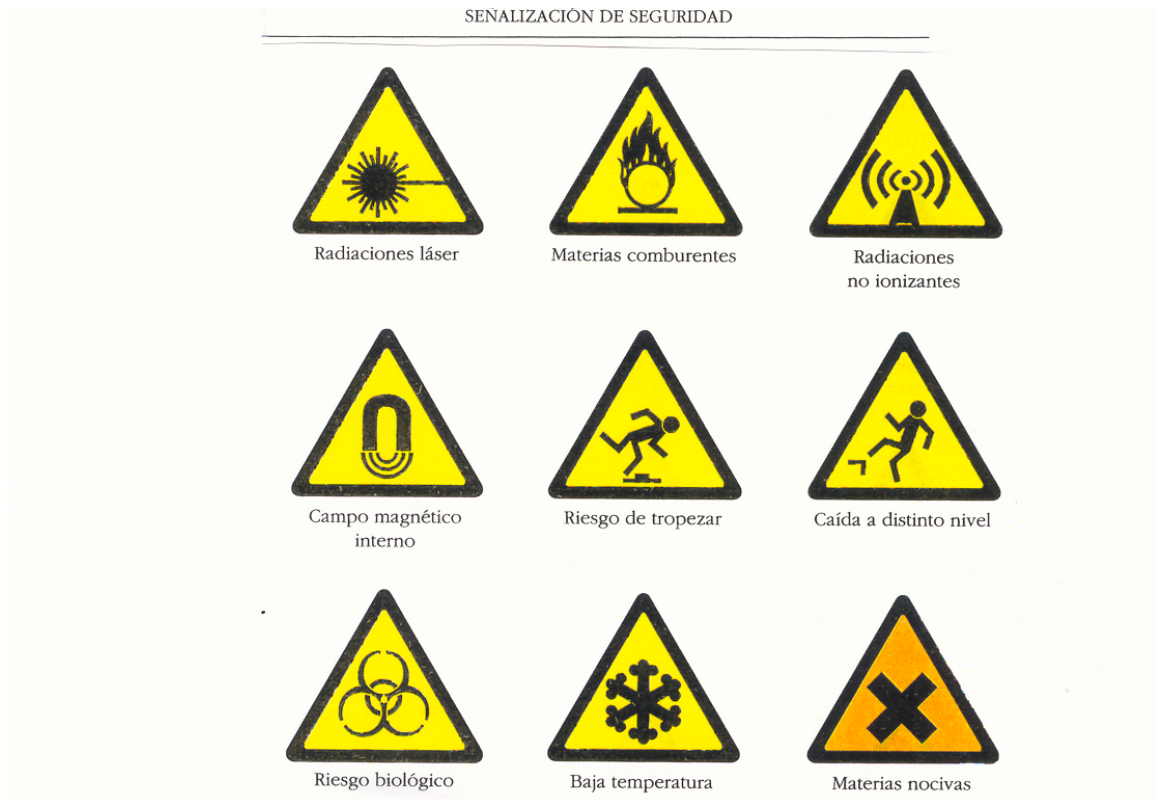

RIESGOS																						
FÍSICOS										QUÍMICOS				BIOLÓGICOS								
MECÁNICOS						TÉRMICOS		RADIACIONES		AEROSÓLES		LÍQUIDOS		BACTERIAS		VIRUS		HONGOS		ANTIGENOS		
Caidas de altura	Choque, golpes, impactos, compresiones	Pinchazos, cortes, abrasiones	Vibraciones	Resbalones, caídas a nivel del suelo	Calor, Frio	ELÉCTRICOS	No ionizantes	Ionizantes	RUIDO	Polvos fibras	Humos	Nieblas	Inmersiones	Salpicaduras, proyecciones	GASES, VAPORES	Bacterias patógenas	Virus patógenos	Hongos causantes de micosis	Antígenos biológicos no microbianos			
CRÁNEO																						
OIDO																						
OJOS																						
VÍAS RESPIRATORIAS																						
CARA																						
CABEZA ENTERA																						
MANO																						
MIEMBROS SUP.																						
BRAZO (PARTES)																						
PIE																						
MIEMBROS INF.																						
PIERNA (PARTES)																						
PIEL																						
TRONCO/ABDOMEN																						
VÍA PARENTERAL																						
CUERPO ENTERO																						
<b>P A R T E S</b>	<b>C</b>	<b>A</b>	<b>B</b>	<b>E</b>	<b>Z</b>	<b>A</b>																
<b>D E L</b>	<b>MIEMBROS SUP.</b>																					
<b>C U E R P O</b>	<b>MIEMBROS INF.</b>																					
	<b>V A R I A D O S</b>																					



EPI's

EQUIPOS DE PROTECCIÓN INDIVIDUAL

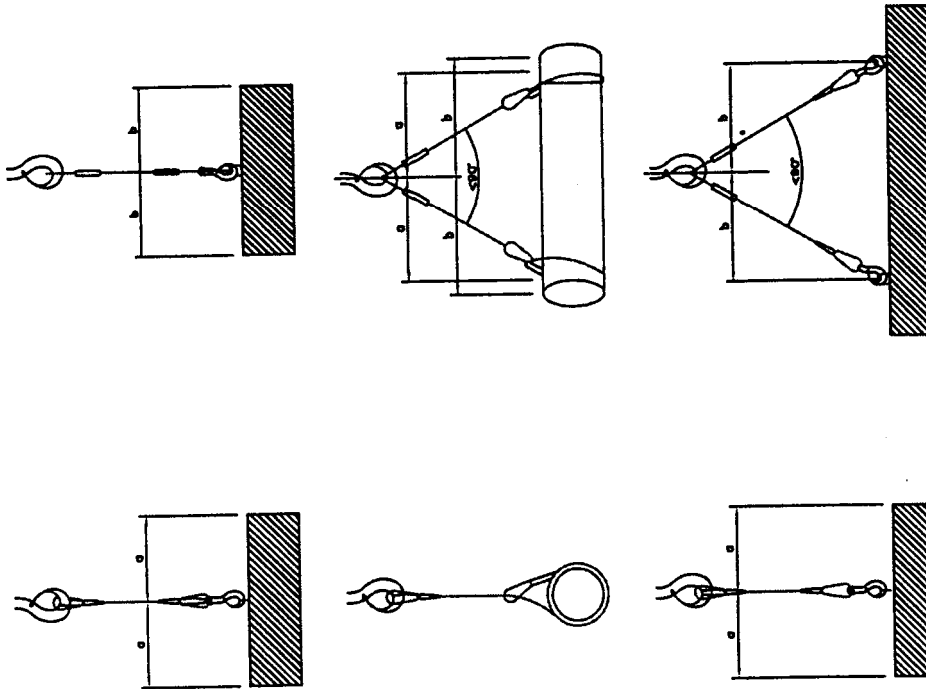
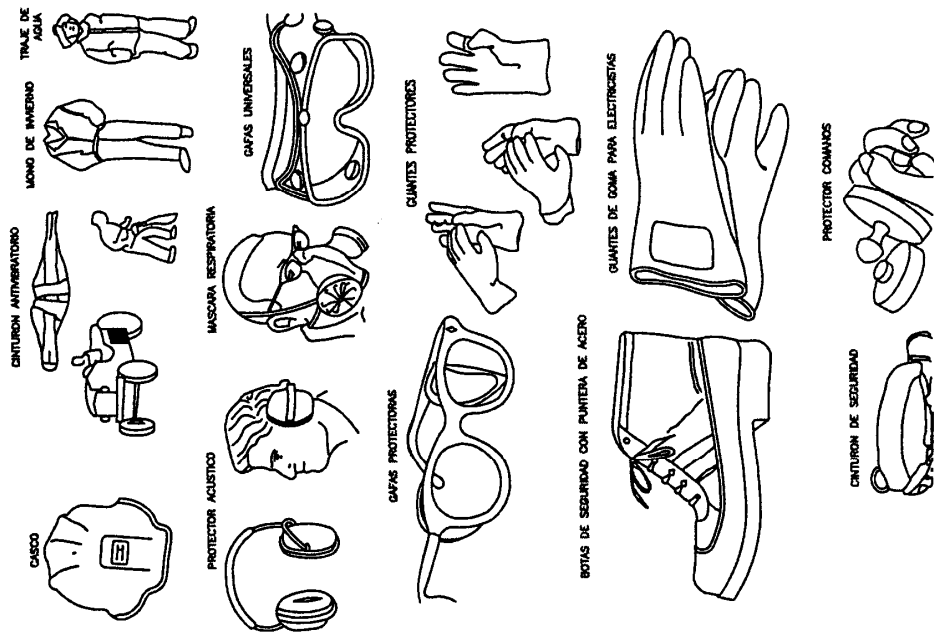

SUSTENTACIÓN DE CARGAS

MAQUINARIA AUXILIAR

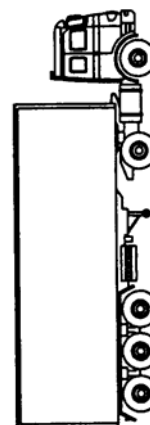
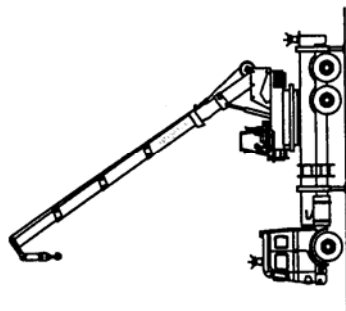
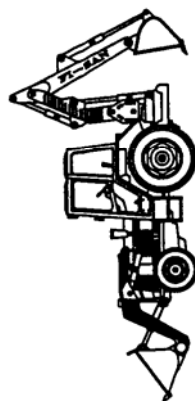
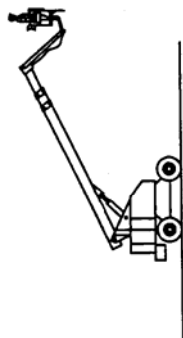

**PROTECCIÓN DE HUECOS HORIZONTALES CON REDES**

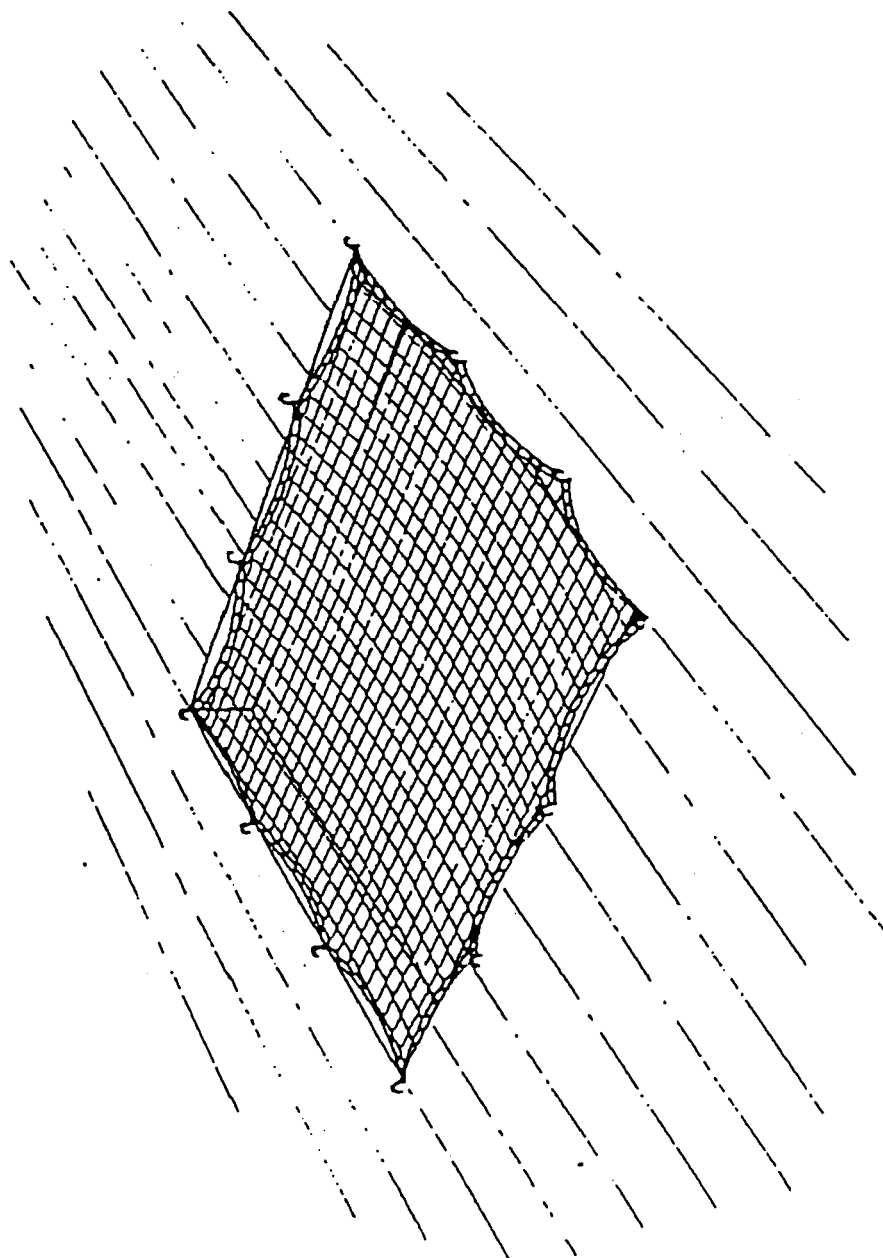

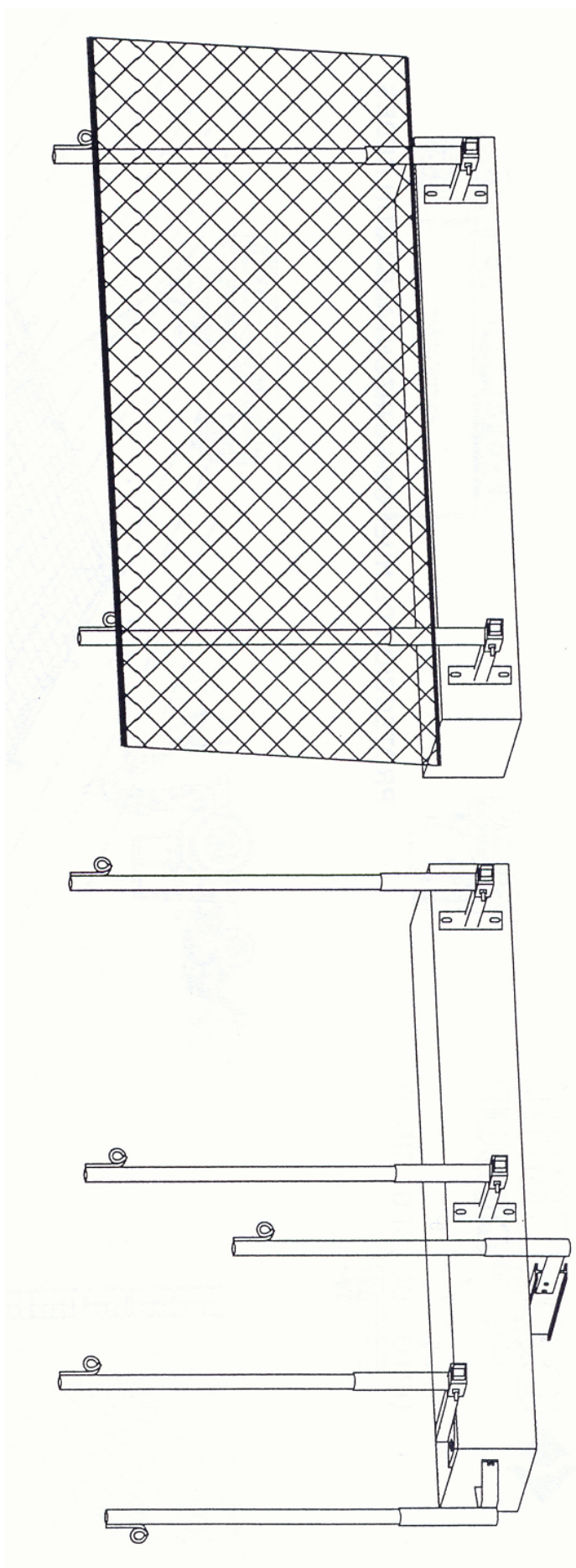

REDES DE PROTECCIÓN PERIMETRAL  
DE CUBIERTA

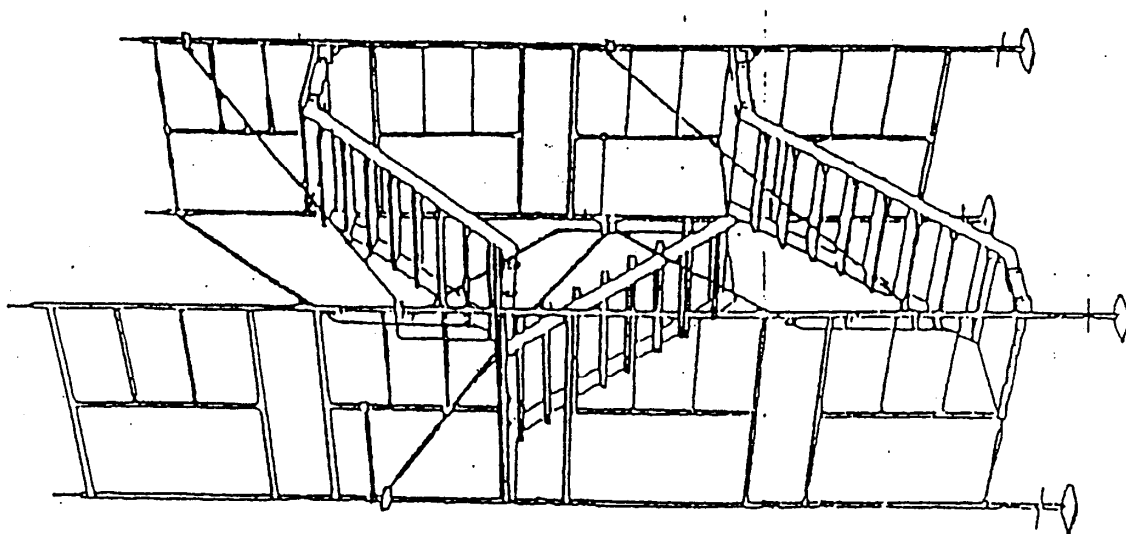

ANDAMIO TUBULAR METÁLICO DE ACCESO A CUBIERTA

**GRÚAS MÓVILES  
DISPOSITIVOS DE PREVENCIÓN**

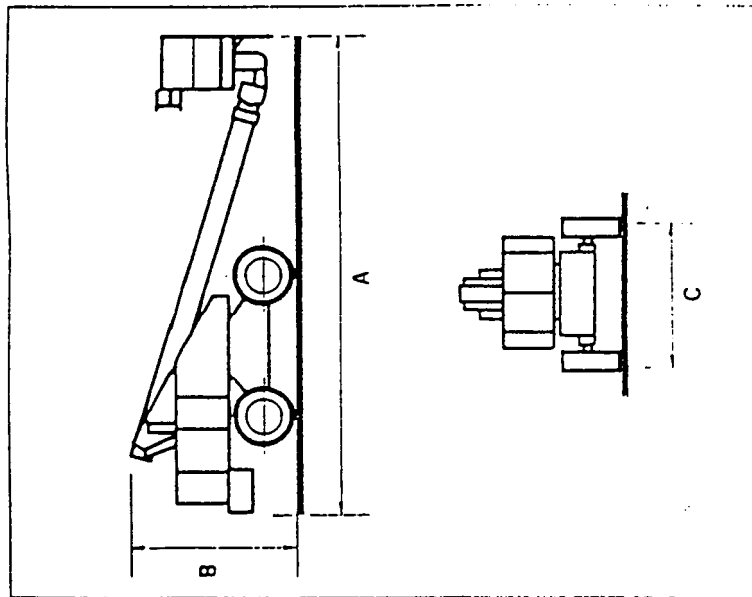

PROTECCIÓN DE CAIDAS  
: RESBALADILLOS

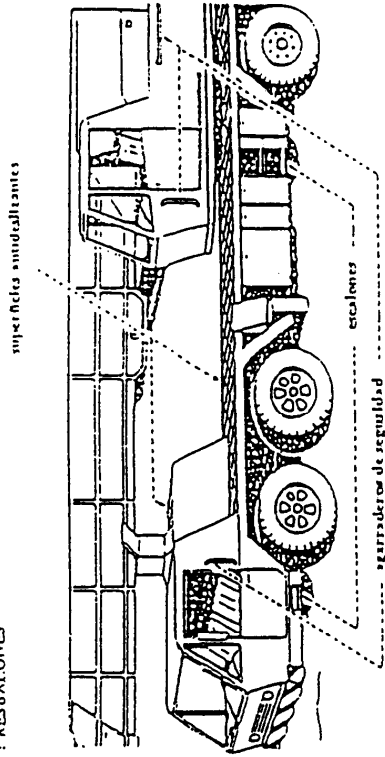

línea de control de la altura del gancho  
excusador  
excusador  
medidor de la longitud de la púnea

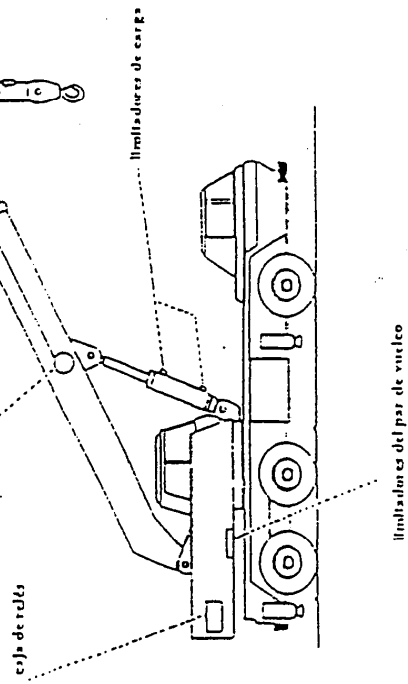

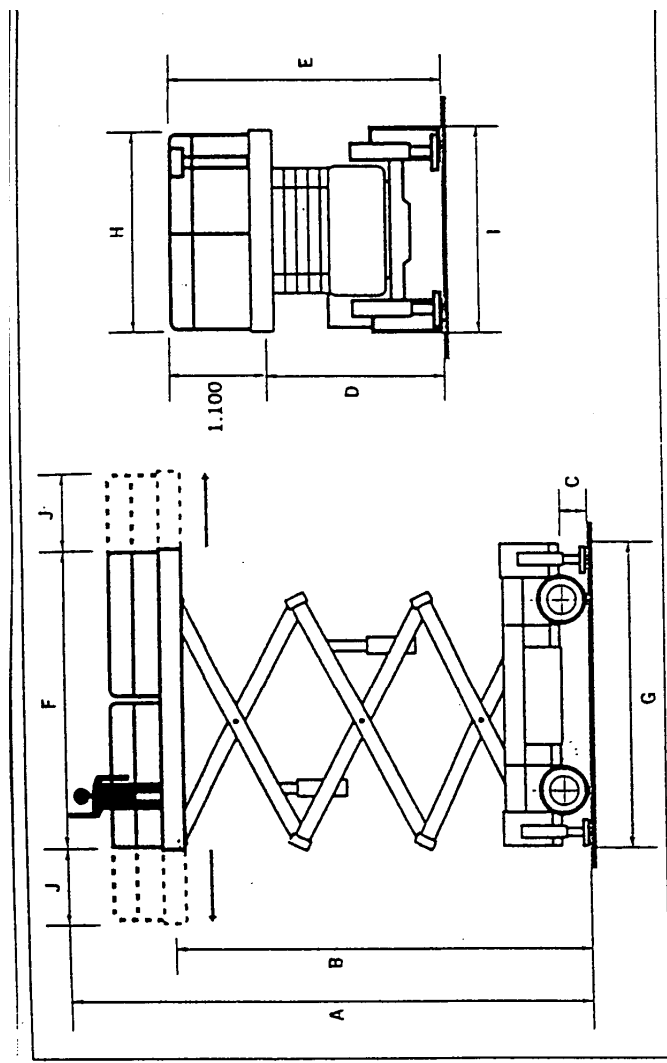

DISPOSITIVOS LIMITAS  
DE SOBRECARGA



PLATAFORMA ELEVADORA TIPO TIJERA

PLATAFORMA ELEVADORA TELESCÓPICA

TRALASDOS		ACCIONES GENERALES EN TRASLADOS
 <p>FORMA CORRECTA DE COGER UN LESIONADO GRAVE</p>	<p>AFLOJAR ROPAS NO FORZAR MIEMBROS NO HACER MANIPULACIONES NO DAR NADA AL LESIONADO TRASLADAR SIN DOBLAR NO EN COCHE QUE NO QUEPA ESTIRADO A SER POSIBLE UTILIZAR CAMILLA TRASLADO RAPIDO PERO SEGURO</p>	
<p>FORMA CORRECTA DE COLOCAR UN LESIONADO GRAVE EN UNA CAMILLA</p> 	<p>SI HAY ASFIXIA</p> <p>RESPIRACION ARTIFICIAL</p> <p>AFLOJAR ROPAS ESTIRADO CON CABEZA COLGANDO LIMPIAR BOCA PROCEDER CONTINUAMENTE AL "BOCA A BOCA"</p>	

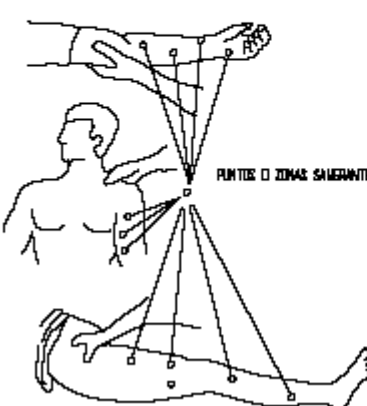
HERIDAS SANGRANTES HEMORRAGIAS COMPRESION ARTERIAL	HEMORRAGIAS (continuación) Método compresivo TORNIQUETE			
<p>LAS MANOS PRESIONAN Y CORTAN LA HEMORRAGIA EN LOS PUNTOS Y ZONAS INDICADAS</p>  <p>PUNTOS O ZONAS SANGRANTES</p>	<p>NO PUEDE LLEVARSE MAS DE UNA HORA SIN AFLOJARLO</p> <p>LESIONADO CON TORNIQUETE ES URGENTE</p> <p>SOLO DEBE USARSE CUANDO LA COMPRESION DIRECTA NO ES SUFICIENTE PARA PARAR LA HEMORRAGIA</p> <p>COLOCAR AL LESIONADO UN LETRERO ASE</p> <table border="1"> <tr> <td>TORNIQUETE</td> </tr> <tr> <td>HORA _____</td> </tr> <tr> <td>DIA _____</td> </tr> </table>	TORNIQUETE	HORA _____	DIA _____
TORNIQUETE				
HORA _____				
DIA _____				



TRASLADOS

INMOVILIZACIÓN DE MIEMBROS ANTES DEL TRASLADO

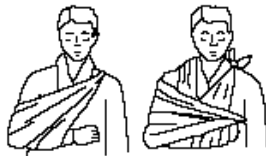

MIEMBRO SUPERIOR

MIEMBRO INFERIOR

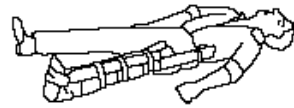

RECOMENDACIONES BÁSICAS A TODA ACCIÓN SOCORREDORA

FACILITAR RESPIRACIÓN Y VENTILACIÓN  
FRENAR FUERTE DE RESORBO  
FRENAR TRÁMULOS Y RESUR

ORDENAR AJUSTES CON CALMA  
OCCUPAR CONSERVANTE A LESIONADO  
ORDENAR TRASLADO CON EFICACIA

CONVOCAR A SERVICIO MÉDICO  
CONSEGUIR PUEBLO PRÓXIMO ACCIDENTE  
OCLAR AL ACCIDENTADO EN ASISTENCIA

EN CASO DE ACCIDENTE ELÉCTRICO  
CORTAR FUENTES  
TENER LOS EXTREMOS A FRENTO



HERIDAS



LEVAR CON AGUA  
TAPAR CON GASA

NO PICHADAS  
NO LIQUIDOS  
NO MANEJILLAR

TRASLADO SIN PRESA

LESIONES POR ACIDOS O CAUSTICOS



AGUA ABUNDANTE O CHOCRO  
TAPAR SIN COMPRESA  
TRASLADO SIN PRESA

EXPOSICIÓN DIRECTA - OJOS A OJOS

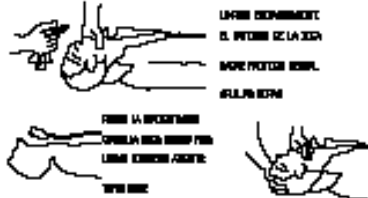

DEMIEMBROS

PEQUEÑOS MIEMBROS



GRANES MIEMBROS

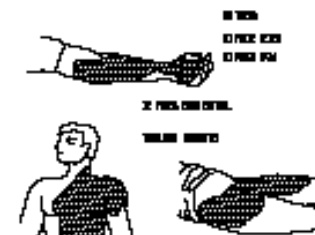

PRIMEROS AUXILIOS (NO TRAUMÁTICOS)

PROCESO	SÍNTOMAS	GRAVEDAD	NO HACER	HACER
INDIGESTIONES	NAUSEAS, VOMITOS COLICOS, DIARREAS	POCA	NO DAR NADA	NO HACER NADA (Hacer vomitar)
MAREOS	ANGUSTIA PERDIDA DE CONOCIMIENTO VERTIGO	POCA PUEDE SER GRAVE	NO DAR NADA	ACOSTAR CABEZA ABAJO AIRE FRESCO DESABROCHAR
INTOXICACIONES	VERTIGOS, ABATIMIENTO NAUSEAS, VOMITOS ESCALOFRIOS, DELIRIO	PUEDE SER GRAVE	NO ALCOHOL!! NO DAR NADA	HACER VOMITAR TAPAR AL LESIONADO
INSOLACIÓN	JAQUECAS VERTIGO NAUSEAS	PUEDE SER GRAVE	NO TAPAR DAR SOLO AGUA	PONER A LA SOMBRA AIREAR, DESABROCHAR
CRISIS NERVIOSA	GESTICULA, GRITA LLORA, PATALEA SE TIRA AL SUELO	NO GRAVE	NO ALCOHOL NO DAR NADA NO TRATAR EN GRUPO	AISLAR AL LESIONADO NO DEJARSE IMPRESIONAR
EPILEPSIA	CAE SIN CONOCIMIENTO SE MUERDE LA LENGUA URINA	APARATOSO NO SUELE SER GRAVE	NO DAR NADA	APARTAR OBJETOS PROTEGER CABEZA MIRAR NO SE MUERDA
EMBRIAGUEZ	EXCITACION ACTUACION ALOCADA OLOR A VINO	NO GRAVE	NO DAR NADA	ACOMPANAR A SERVICIO MEDICO

REMITIR EN TODOS LOS CASOS A LA SEGURIDAD S.

LESIONES OCULARES



LAVAR CON AGUA ABUNDANTE

NO TOCAR

NO INTENTAR SACAR NADA

NO POMADAS

NO MANIPULAR!!



TAPAR SUAVEMENTE



TRASLADO (A SER POSIBLE A CENTRO HOSPITALARIO)

LESIONES NARIZ Y OIDO

TAPONAR SUAVEMENTE. TRASLADO

EPISTAXIS (NARIZ SANGRANTE) TAPONAR